

Inspeção de Raios-X para produtos a granel

Sistemas de inspeção por Raios-X para controlar a qualidade de sua produção a granel.

A Varpe dispõe de uma variante de sistemas de inspeção por Raios-X específica para a indústria de alimentação a granel, o IRIX DVS BULK. Este equipamento possui um feixe vertical sem cortina para inspecionar produtos não embalados. Os equipamentos IRIX DVS BULK são usados em linhas de produção como as de legumes, vegetais e frutos secos a granel, pois sua estrutura robusta é projetada e adaptada para os ambientes mais específicos para esse tipo de produto.

Sua avançada tecnologia de Raios-X atinge **níveis excepcionais de detecção** de material férrico e não férrico, aço inoxidável, vidro e pedras. Além disso, verificam simultaneamente produtos danificados, quebras, medição de massa com peso estimado e contagem de elementos dentro do produto.

Este sistema está em conformidade com os padrões de **segurança internacional** que regem as emissões de radiações ionizantes.

Está **homologado** como instalação radioativa **isenta** e totalmente aprovado pelo CNSN e pela Direção Geral de Políticas e Minas, após aprovação do Conselho de Segurança Nuclear, com número de aprovação NHM-X224, publicado no DOE nº 90 em 15 de abril de 2017.

ESPECIFICAÇÕES TÉCNICAS*

Produção	Até 1200 u/min.
Formatos de memória	Até 900 produtos
Tela	LCD-LED Tátil, colorida 17"
Proteção	IP54 IP66 (opcional)
Motor	Assíncrono e/ou Servo Motor
Temperatura de trabalho	0-40 °C
Material fabricação	Aço inoxidável AISI 304 / AISI 316 (opcional)
Dimensões máximas do produto	De acordo com as necessidades
Altura de trabalho	800 - 1200 mm
Resolução	0,8 a 0,4 mm/pix.
Velocidade escaneando	Até 200m/min
Fonte de alta tensão	Máx. 70 kV-Máx. 8 mA - Máx. 600 W de alta durabilidade Máx. 80 kV-Máx. 5 mA - Máx. 600 W de alta durabilidade

A Varpe oferece a possibilidade de adaptar as especificações padrão às necessidades de cada cliente



ISO
Certificado ISO
9001:2015



PLANO DE
QUALIDADE E
MANUTENÇÃO

Consulte nossos planos de manutenção, certificações e calibrações

* A imagem do produto pode variar de acordo com as adaptações do equipamento.



Disparo vertical sem cortina



Parada de emergência



Software intuitivo



Sinalização

DIMENSÕES

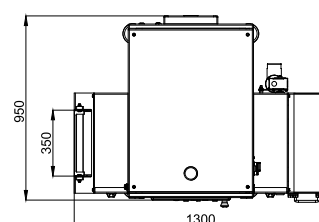
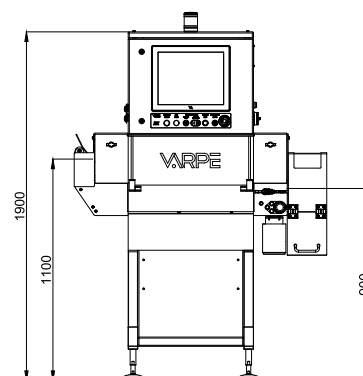

* Dim. dos transportadores adaptados às necessidades do produto



ELEMENTOS INCLUÍDOS



AUTO APRENDIZAGEM
Autoaprendizagem do produto para otimizar a produção



CONTROLE
Controle total de todos os produtos que foram processados



AUDITORIA
Audit-trail de ajustes e configurações



SOFTWARE
Interface homem-máquina intuitiva e fácil de usar



USUÁRIOS
Controle de usuários e acesso por senha de três níveis



SEGURANÇA
Segurança de integridade de dados e backups automáticos



INFORMAÇÕES DE REJEITOS
Consulta, exportação e análise de rejeições



IDIOMAS
Seleção de idiomas



GERADOR RX
Gerador de alto desempenho e alta durabilidade



LINEAR ARRAY
Barra de diodos de última geração



PC
PC de última geração para processamento a altas velocidades



NOBREAK
Fonte de alimentação ininterrupta

ELEMENTOS ADICIONAIS (MODULAR)

Acessórios e complementos



GUIAS
Guias laterais e guias superiores ajustáveis



ALIMENTADORES
Alimentadores magnéticos, bandas laterais, transferência, sequenciadores, sem fim, etc.



AR-CONDICIONADO
Ar-condicionado para temperaturas extremas



ALARMES E SINALIZAÇÕES
Sinalização luminosa e/ou acústica e Alarmes



DISPOSITIVOS DE REJEITOS
Empurradores, sopros, desvios, basculantes, progressivos, retráteis, etc.



COLETA
Sistema de coleta de produtos rejeitados



IP
Grau de proteção adequado para ambientes hostis



SENSORES
Sensores adaptados ao produto



ADAPTAÇÃO
Possibilidade de diferentes medidas em altura de trabalho, zona de inspeção, bandas e rejeitos



TANQUE
Tanque de alta definição



TELA
Tela com suporte articulado



DESIGN SANITÁRIO
Design sanitário baseado nos conceitos EHEDG



PLANO INCLINADO
Design adaptado para linhas inclinadas

Comunicações, controles e tecnologias



SINAIS DIGITAIS
Gerenciamento de sinais digitais para comunicação com linha



USB
Porta de conexão USB



PROTOCOLOS
Protocolos de comunicação DATAHUB, WEB, MODBUS TCP, IP, OPC UA, etc.



CONEXÕES
Conexões Ethernet



CONEXÃO REMOTA
Comunicação remota para manutenção e/ou suporte técnico remoto



TENSÃO DE REDE
Tensões elétricas adaptadas ao cliente a 50/60 Hz



SOFTWARE
Software para melhorar o desempenho e a rentabilidade a pedido do cliente



VIT4
Software VIT4 para gerenciamento de dados de produção



DUAL ENERGY
Tecnologia avançada Dual Energy para ampliar a detecção



ALGORITMOS
Algoritmos especiais e a medição (detecção de anel, inspeção de multipacks)



VELOCIDADE
Variação de velocidade automática



CONTROLE DE PRODUÇÃO
Controle de tempos de produção, turnos, parciais



CONFIRMAÇÃO
Confirmação de produtos corretos ou rejeitados (confirmação total), processo M&S



ACUMULAÇÃO
Sistema de detecção de acumulação de produtos rejeitados



RELATÓRIO
Relatório automático de produção com imagens



LEITOR
Leitor manual ou automático de código de barras, QR e IR



VISUAL
Possibilidade de adicionar a inspeção visual para completar as informações do produto